

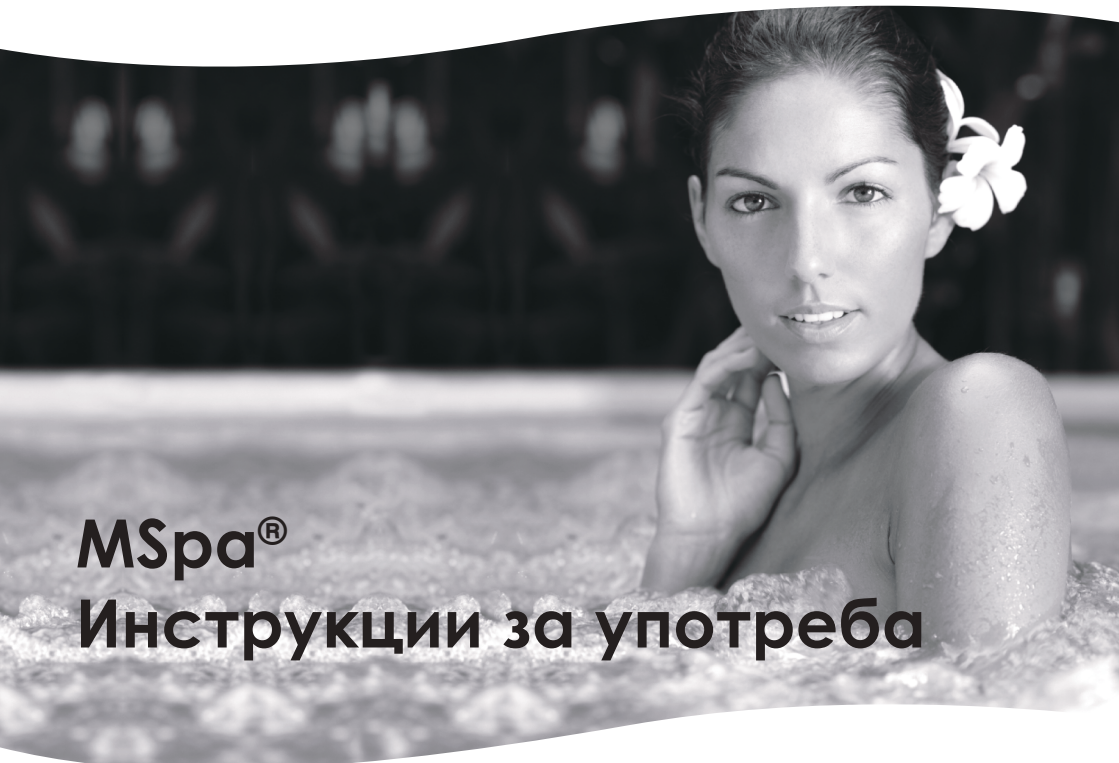

Където луксът е достъпен

www.the-mspa.com



MSpa® Инструкции за употреба

P-SH063

Soho

P-CA043/063

Camaro

P-VE043/063

Vento

P-PO063

Portland

BG
НЕ ВРЪЩАЙТЕ СТОКИТЕ ОБРАТНО В МАГАЗИНА ОТ КОЙТО СА ЗАКУПЕНИ. ОБАДЕТЕ В
СЕРВИЗНИЯ ЦЕНТЪР ЗА ПРОДАЖБИ
НА MSPA ЗА ВСЯКАКВИ ВЪПРОСИ СВЪРЗАНИ С ПРОДУКТА, ИЛИ СЕ СВЪРЖЕТЕ С MSPA
НА info@the-mspa.com

Поради непрекъснатото подобряване на продуктите, MSpa си запазва правото да
променя спецификации и продуктови признаци, като в резултат могат да се появят
промени в Инструкциите за употреба без предварително предизвестие



Добре дошли в света на MSpa

Здравейте,

Благодарим Ви, че избрахте MSpa и за гласуваното доверие в нашата марка. Ние сме убедени в ползите, които ще Ви донесе използването на продуктите на MSpa за в бъдеще.

За да Ви въведем в света на MSpa имаме удоволствието да Ви запознаем с Инструкциите за употреба.

Моля,

прочетете Инструкциите внимателно преди първоначалното използване на продукта.

Радваме се да Ви приветстваме в семейството на MSpa, където ще споделим с Вас нашия голям опит в сферата на Спа.

Наслаждавай се на твоя MSpa!



MSpa официален сайт



MSpa видео
замонтаж



MSpa сервизен център



Ръководство за употреба
(на няколко езика)

Съдържа

Мерки за безопасност.....	3
Спецификации и общ преглед на продукта.....	9
Настройки и подготовка преди употреба.....	11
Инсталиране.....	13
Боравене с контролното табло.....	17
Поддръжка на водата и препарати.....	19
Източване, почистване и съхранение.....	22
Предпазни мерки при сезонна употреба.....	23
Отпадък и опазване на околната среда.....	24
Отстраняване на проблеми.....	25
MSpa гаранция.....	27

Manufacture: Oriental Recreational Products (Shanghai) Co., Ltd.

Adress: No.1699 Daye Road Wuqiao, Fengxian, Shanghai, China

Represented in European Union by: ORPC S.A.S. 17 avenue George V 75008 Paris - France

Represented in UK by: SHATCHI 20 wallace way, Hitchin, SG4 0SE, UK

Мерки за безопасност

Уверете се, че спазвате предпазните инструкции по-долу с оглед както на собствена, така и тази на продукта сигурност. Неспазването на инструкциите може да доведе до сериозно нараняване, повреда на имуществото или смърт. Неправилният монтаж или опериране ще анулира гаранцията.

Прочетете, Разберете и Следвайте Всички Инструкции Запазете наръчника за последващи справки

Опасност

- Риск от случайно удавяне. Необходими са всички предпазни мерки, за да се предотврати неоторизиран достъп на деца.
- Риск от удавяне. Редовно преглеждайте покритието за течове, преждевременно износване, капки, щети или признаци на повреждане. Никога не използвайте износено или повредено покритие, тъй като няма да осигури необходимата степен на защита за предотвратяване на неконтролиран достъп до джакузито от дете.
- Риск от удавяне. След всяко ползване винаги заключвайте покритието на джакузито
- Риск от нараняване. Ако захранващият кабел е повреден, той трябва да бъде подменен от производителя, сервизния агент или подобни квалифицирани лица, за да се избегне опасност.
- Риск от токов удар. Да не се допускат никакви електрически уреди, като например светлина, телефон, радио или телевизия в рамките на 1,5 (5 фута) от спа вана.
- Риск от токов удар. Да не се използва, когато вали дъжд или има гръмотевици или светкавици

Предупреждение

- За да се намали риска от електрически удар, да не се използва удължител, таймери, щепселни адаптери или конвърт тапи за свързване на уреда към електрозахранване. Осигурете правилно разположен изход.
- Уреда с включен нагревателен елемент трябва да бъде свързан към заземен контакт, захранващ кабел снабден с щепсел и RCD, снабден с ток на задействане на 10mA.

- Преносимите джакузита със заземяване трябва да се включват директно в заземен контакт.
- Компоненти, съдържащи движещи се части, с изключение на части, снабдени с безопасно свръхниско напрежение не повече от 12V, трябва да са недостъпни за ползвателите на Спа
- Части, съдържащи електрически компоненти, с изключение на устройства с дистанционно управление, трябва да бъдат разположени така, че да не паднат във водата.
- Електрическата инсталация трябва да може да изпълни местните изисквания и стандарти.
- Когато не се използва, дистанционното управление трябва да се съхранява в страничния джоб така, че да не попадне във водата
- Този уред може да се използва от деца на възраст над 8 години, както и от лица с намалени физически усещания или умствени способности, с липса на опит и познания, ако са били наблюдавани или инструктирани относно употребата на уреда по безопасен начин и са разбрали евентуалния риск. Почистване и поддръжка не се извършват от деца без надзор.
- За да се намали риск от нараняване, пазете децата от този продукт, освен ако не са под непрекъснат надзор.
- За да намалите риска от удавяне на дете, наблюдавайте детето през цялото време. Поставайте и закопчавайте покривалото след всяко ползване.
- Уверете се, че пода е способен да издържи очакваното натоварване, чиито параметри ще се намерят на страницата със спецификациите. Изчислете очакваното натоварване на водната вместимост плюс общото тегло.
- Осигурете адекватна дренажна система, която да отвежда преливащата от джакузито вода.
- За да се намали риска от нараняване:
 - a) По-ниските температури на водата се препоръчват за малки деца и когато джакузито се използва за повече от 10 минути. За да се избегне възможността за настъпваща хипертермия (топлинен стрес) не се препоръчва средната температура на водата в джакузито да надвишава 40 °C. Имайте предвид, че комфортният температурен диапазон по време на употреба може да бъде по-нисък от максималната безопасна температура.
 - b) Понеже прекомерно високите температури на водата могат да причинят

смърт в ранните месеци на бременността, бременни жени не трябва да влизат във вода с температура над 38°C.

- c) Преди да влезете в джакузито, измерете температурата на водата с верен термометър, защото различните уреди показват различни стойности.
 - d) Използването на алкохол или лекарства преди или по време на използване на джакузи, може да доведе до загуба на съзнание и риск от удавяне.
 - e) Използването на алкохол, наркотици или медикаменти може значително да увеличи риска от фатална хипертермия.
 - f) Хипертермия се характеризира с описаните по-долу симптоми и причини: Възниква, когато температурата на тялото достигне нива над нормалната телесна температура от 37 °C (98.6°F) Сред най-честите признаци на хипертермия са повишаване на телесната температура, замаяност, летаргия, сънливост и припадък. Ефектите са невъзможност за възприемане на топлина; неусещането на необходимост от излизане от СПА центъра; несъзнаване на предстоящата опасност; увреждане на плода при бременни жени; физическа невъзможност за излизане от СПА центъра; безсъзнание, което води до опасност от удавяне.
 - g) Хора с наднормено тегло или с анамнеза за сърдечно заболяване, ниско или високо кръвно налягане, проблем с кръвоносната система или диабет трябва да се консултират с лекар преди да използват джакузи.
 - h) Лицата, които приемат медикаменти трябва да се консултират с лекар, преди да използват джакузи, тъй като някои лекарства могат да предизвикат сънливост, други могат да повлияят на сърдечната честота, кръвното налягане и кръвообращението.
 - i) Посъветвайте се с лекар преди използване на джакузито, в случай, че сте бременни, страдате от диабет, намирате се в лошо здравословно състояние или приемате лекарства.
- Хора с инфекциозно заболяване не бива да използват джакузи или гореща вана.
 - Избягвайте резки движения, влизайки в джакузи или гореща вана.
 - Температура на водата над 40 °C (104 °F) може да увреди здравето ви.
 - Никога не ползвайте джакузи самостоятелно и не допускайте други да го ползват сами.
 - Да не се използва джакузи или гореща вана веднага след силови тренировки.

- Топлината на спа в комбинация с алкохол, наркотици или медикаменти може да причини загуба на съзнание.
- Излезте веднага от водата, ако почувствате дискомфорт и сънливост
Не поставяйте джакузито на външни условия под 0°C, защото има опасност от замръзване на водата в тръбите.
Препоръчително е да слагате термоизолираща подложка между джакузито и фундамента. Може да използвате и подложка от пяна или други изолиращи материали. Не включвайте джакузито когато водата в него е замръзнала.
- Не изливайте в джакузито вода с температура по-висока от 40 ° C (104 ° F)
- Винаги изключвайте от контакта преди изваждане, почистване или поддръжка.
- Не скачайте и не се потапяйте в джакузито или плитък воден басейн.
- По време на работа на джакузито, не бива да има разположени в близост електроуреди.
- Не покривайте електрическия кабел. Разположете го далеч от косачки, хросторези и др.
- Не правете опит да включвате или изключвате този продукт, ако сте във водата и с мокри ръце.
- Да не се използва Spa , ако по някакъв начин е повреден по време на доставяне и/или производство .
- Свържете се с MSpa сервизен център за последващи насоки.
- Пазете всички домашни любимци далеч от Spa центъра, за да избегнете евентуални щети.
- Не добавяйте олио за вана или соли във водата на джакузито.
- Джакузито съдържа UVC излъчвател. За да смените или ремонтирате UVC излъчвателя, се обърнете към професионалист. На потребителите е строго забранено да сменят UVC излъчвателя. Непреднамереното използване на уреда или повреда на корпуса може да доведе до отделяне на опасно UVC излъчване.
- UVC лъчението, дори в малки дози, може да причини увреждане на очите и кожата.
- ПРЕДУПРЕЖДЕНИЕ: Не работете с UVC излъчвателя, когато той е изваден от корпуса на уреда или когато уредът е очевидно повреден.
- Консултирайте се с експерти или с местните власти за прилагане на местните или националните закони/регламенти, свързани с огради, защитни бариери, осветление и други изисквания за безопасност.
- А-претегленото ниво на звуково налягане на емисиите е под 70 dB(A).

ВНИМАНИЕ

- Винаги добавяйте химикали към водата, никога вода към химикали. Добавянето на вода към химикали може да предизвика силни изпарения , бурни реакции и опасни химически пари.
- Относно използвана вече вода, изпуснете я своевременно или използвайте химикали за почистване. Препоръчително е да отводнявате и напълвате спа басейна с чиста вода на всеки 3-5 дни.
- Използвайте MSPA химически комплект за дезинфекция в съответствие с инструкциите на производителя
- Не оставяйте Spa с температурата по-ниска от 4 ° C (39 ° F), ако нагревателя не работи.
- Винаги влизайте и излизайте от гореща вана с повишено внимание. Внимавайте с мокрия под.
- С цел да избегнете повреда на помпата, никога не включвайте спа или гореща вана , докато не е напълнена с вода над минималната линия.
- Поставете спа или горещата вана само на подходящо подготвено място, което може да издържи изискването за подово натоварване на спа центъра.
- Не оставяйте спа центъра празен за дълъг период от време. Оставете старателно водата от басейна да се оттече, ако няма да се използва за дълъг период от време. Не излагайте спа под директно въздействие на слънчева светлина. Редовно проверявайте преди всяка употреба.
Затваряйте и заграждайте след всяка употреба.
- Отворете горния капак , когато включвате Въздушния масаж
- За да се избегне опасност от неволно спиране на термичния предпазител, уреда не бива да е доставен с външно превключващо устройство или таймер, или свързан към цикъл, който периодично се включва или изключва при ползване.
- Справки във връзка с детайлите, касаещи почистване и друга поддръжка , ще намерите на следващите страници.

Предупреждение: Нивата на водна защита на уреди в различните продуктови зони са различни. **Виж следната диаграма (Регулации за монтаж съгл. IEC60364-7-702)**

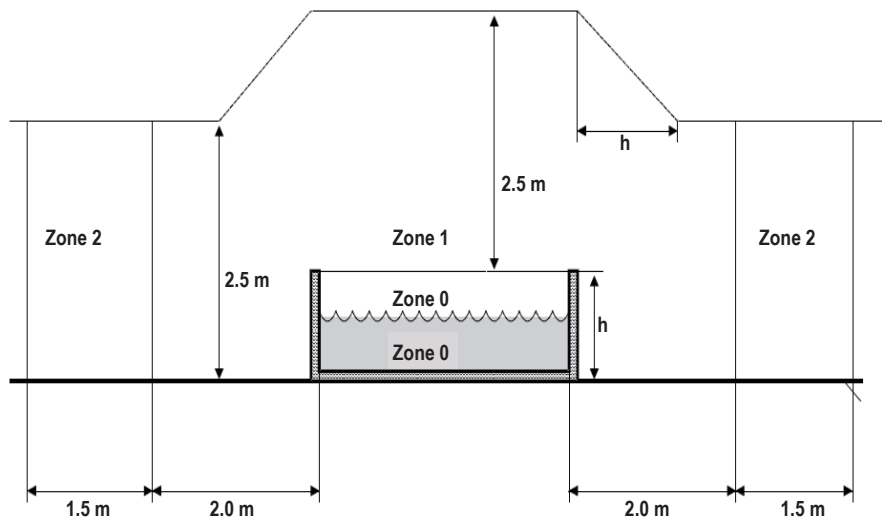

Забележка -Размерите на зоните са ограничени от стени и неподвижни части.

Зони	Описание на зоните
Зона 0	Зона 0 е свързана с външната повърхност на басейна включваща облицовка на стени и под.
Зона 1	Зона 1 е ограничена от <ul style="list-style-type: none"> • Зона 0 • Вертикална равнина 2м. от ръба на басейна. • Повърхността или пода, които се очаква да бъдат заети от хора • Хоризонтална равнина 2.5м над пода или повърхността
Зона 2	Зона 2 е ограничена от: <ul style="list-style-type: none"> • външни вертикални равнини на Зона 1 и паралелна равнина 1.5м.от първата. • От пода или повърхността, предназначени за ползващите спа.

Спецификации

Спа с въздушен масаж





Model No. / Code	Форма	Капацитет места	Воден обем	Външни Размери	Вътрешни размери	Височина	Тегло
P-SH063 Soho	Square	6 	930Ltr (245gal)	1.85m (73")	1.45m (57")	0.68m (27")	34kg (75lbs)
P-CA043 Camaro	Round	4 	700Ltr (184gal)	1.80m (71")	1.40m (55")	0.70m (28")	30kg (66.1lbs)
P-CA063 Camaro	Round	6 	930Ltr (245gal)	2.04m (80")	1.60m (63")	0.70m (28")	33.5kg (73.9lbs)
P-VE043 Vento	Round	4 	700Ltr (184gal)	1.80m (71")	1.40m (55")	0.70m (28")	33kg (77lbs)
P-VE063 Vento	Round	6 	930Ltr (245gal)	2.04m (80")	1.60m (63")	0.70m (28")	37.5kg (82.7lbs)
P-PO063 Portland	Square	6 	930Ltr (245gal)	1.85m (73")	1.45m (57")	0.68m (27")	34kg (75lbs)

Контролно табло специфики

Контролно табло	220-240V/50Hz
Обща мощност	2300W
Нагревател	1500W
Въздушен масаж	3 Levels (Level 1: 300W, Level 2: 500W, Level 3: 720W)
Филтърна помпа	1800L/h
UVС лъчист поток	40000 uW
Капак	Premium PVC кожено покритие с фолио отвътре
Покривало	Premium PVC издръжлива кожа, водоустойчиво и слънцезащитно
Джакузи материал	Premium PVC тъкан

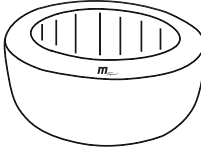
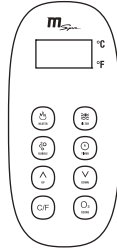
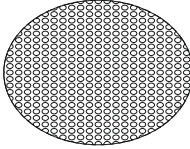
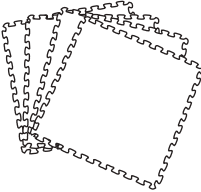
Преглед на компонентите

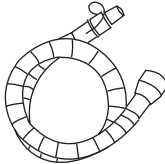
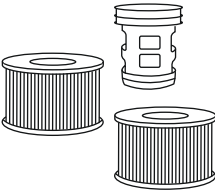
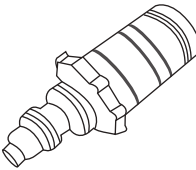
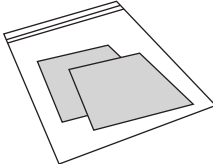
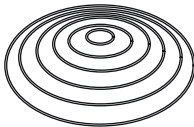
Съдържание на пакета

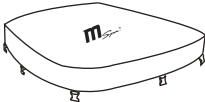
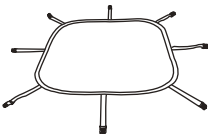
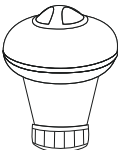
A. 	B. 	C. 	D. 
E. 	F. 	G. 	H. 
I. 	J. 	K.  * Кръгло или квадратно	L. 
M. Само за P-SH069  * Спа-капак със закопчалка		 * Постелка за земята	N. 

Забележка: Рисунките са с илюстративна цел. Реалният продукт може да се различава. Не е в мащаб.

REF. NO.	Описание на компонентите	QTY.
A	Спа покривало с алуминиево фолио отвътре (Soho / Portland пристига и с постелка за земята)	1
B	Спа вана	1
C	Дистанционно управление	1
D	Термоизолираща мехурчеста постелка (за P-CA043/063)	1
E	Термоизолираща постелка от пяна	1
F	Цифрово заключване (с изкл. Soho / Portland)	1
G	Маркуч за надуване на покривалото	1
H	2 бр. картушен филтър + 1 бр. държач	1
I	Адаптор за източване на водата	1
J	Ремонтен комплект	1
K	Надуваемо покривало	1
L	Гаечен ключ	1
M	Спа-капак и постелка за земята (само за Soho / Portland)	1
N	Химически дозатор за 1 таблетка	

Забележка: При поръчка на части цитирайте правилно модела и описанието.

Подготовка за инсталиране

Подготвяне на мястото и изисквания

- Джакузито може да се монтира вътре или навън от един човек. Предназначено е за домашно ползване
- Джакузито се поставя върху равна и гладка основа, която може да го издържи пълно с вода и с максималния брой хора.
- Уверете се, че върху основата и около нея няма остри предмети. Неравна и нездрава основа може да повреди джакузито като в този случай гаранцията отпада. Осигурете удобно водоснабдяване за напълване на джакузито, което е в съответствие с местните разпоредби за водата и чиито параметри трябва да бъдат съобразени с изискванията на секцията за пречистване на водата.
- Осигурете около джакузито адекватна дренажна система, която да поема преливащата от него вода.
- Осигурете свободен достъп до техническото оборудване на джакузито за поддръжка и сервис.

Допълнителни изисквания за вътрешна инсталация

- Уверете се, че основата под джакузито може да го издържи пълно с вода и с максималния брой хора. Ако е нужно свържете се със специалист.
- Уверете се, че основата е водоустойчива и с нехлъзгаща повърхност. Не инсталирайте джакузито на паркет или на друга повърхност, която може да се повреди от влагата.
- Влагата е естествен страничен ефект от употребата на джакузи в затворени помещения. Помещението трябва да е с добра вентилация. Ако е необходимо набавете си влагоуловител.
- Не монтирайте джакузито върху килими или други подови материали, които предразполагат задържане на влага и бактерии, или които могат да бъдат засегнати от препаратите за пречистване на вода, използвани в джакузито.

Допълнителни изисквания за външна инсталация

- Уверете се, че основата под джакузито е здрава, равна и гладка. Тя трябва да може да издържи пълно с вода джакузи и с максималния брой хора.
- Не поставяйте джакузито върху трева или др. подобно, защото така се увеличава количеството мръсотия, попадащо в него и има опасност от повреда.
- Не оставяйте джакузито изложено на директна слънчева светлина за повече време.
- При използване на външна температура над 20°C винаги гледайте манометърът да се намира в жълтия участък.
- Препоръчваме джакузито да се инсталира и използва при температура не по ниска от 4°C за да няма опасност водата в помпата и тръбите да замръзне. Поставете топлоизолираща подложка между земята и джакузито за да се намали загубата на топлина.
- Имайте предвид условията на заобикалящата среда, като подпочвени води и риск от замръзване.

RCD тест

WARNING

Опасност от токов удар: Този продукт е снабден с RCD, разположен в края на захранващия кабел. RCD трябва да се тества преди всяка употреба. Не използвайте джакузито, ако RCD не функционира правилно. Изключете захранващия кабел, докато повредата не бъде установена и отстранена. Свържете се с лицензиран електротехник, за да отстрани повредата. Във вътрешността на RCD няма части, които да могат да се ремонтират. Отварянето на RCD води до прекратяване на гаранцията.

1. Включете машината в електрическата мрежа.
2. Натиснете бутона RESET на RCD. Индикаторът става червен.
3. Натиснете бутона TEST на RCD. Червеният цвят, показан на индикатора, трябва да изчезне. В противен случай RCD е повреден. Не използвайте джакузито, ако той е повреден. Свържете се с квалифициран електротехник, за да отстрани повредата.
4. Натиснете отново бутона RESET на RCD. Индикаторът трябва да стане червен. Когато това стане, джакузито е готово за употреба.



Изображения само за справка.

Външни проводници за свързване на контролния панел

Квалифициран електротехник трябва да свърже устройството за управление на джакузи към домашната клема за екипотенциал, като използва твърд меден проводник с размер 2,5 mm² - 6 mm².

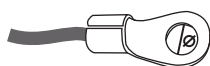

Applicable equipotential terminals:
4mm ≤ Ø ≤ 7mm

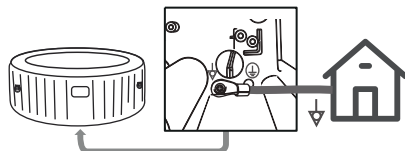

Инсталиране

1. Поставете пакета на избраното място. Отворете го внимателно и го запазете за складиране на джакузито.
2. Извадете от кашона и поставете на земята всички части. Уверете се, че джакузито е поставено както трябва. (*При липсващи части се обадете в сервисния център на MSpa)
3. Разстелете термоизолиращата подложка на чисто място. Разстелете линерът върху подложката. Термоизолиращата подложка предотвратява загубата на топлина от дъното на джакузито.

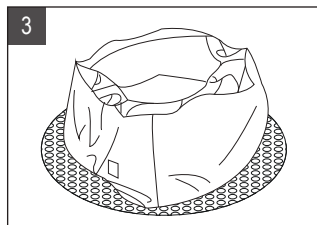
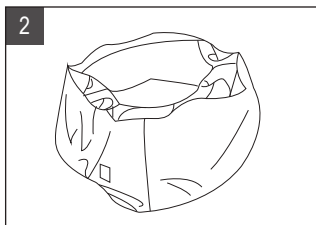
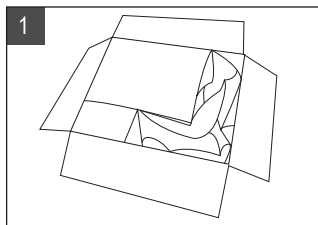

- **Забележка:**
SOHO P-SH069: Разпънете подложката и я поставете на мястото за монтаж. Когато не използвате джакузито се уверете, че коланите на покривалото и на подложката са закопчани.

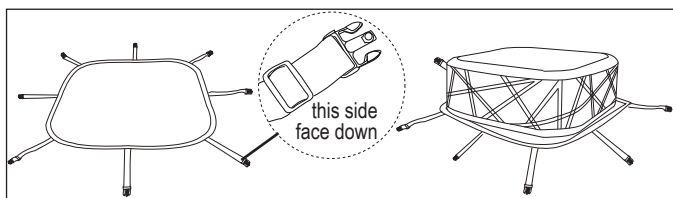

4. Надуване на джакузи

- 4.1 Включете захранващия кабел на джакузито в заземен контакт.
- 4.2 Натиснете бутон RESET на RCD - устройството, на дисплея ще се изпият цифри.
- 4.3 Завъртете бутона за надуване на позиция <ON> и задръжте по - дълго (≥ 2 мин.) бутона за въздушен масаж (Bubble) за стартиране на надуването докато не се премести жълтата секция на манометъра.
- 4.4 Спрете да натискате бутона (Bubble) и завъртете копчето обратно на <OFF>.

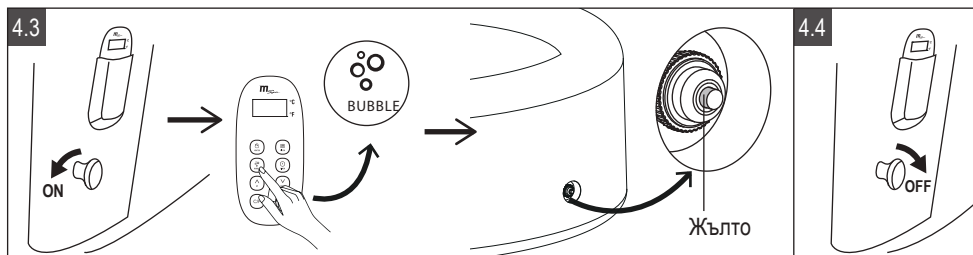

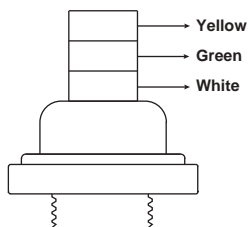
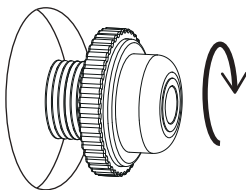

Забележка:

Преди да надуете джакузито проверете дали капачката на манометъра е здраво затегната към джакузито. Ако не е, първо я затегнете и тогава надувайте. След като се надуе джакузито, манометъра не може да се мести, защото ще изпусне въздух.

Когато жълтото поле се измести, процесът по надуването е завършен. Започнете да пълните с вода. След напълването с вода проверете отново манометъра за да се уверите, че се намира в зеленото поле. Винаги преди да използвате джакузито проверявайте дали манометъра е в зеленото поле.

Ако манометъра се намира в бялото поле, джакузито е прекалено надуто. Завъртете копчето за надуване обратно на часовниковата стрелка за да спадне докато не се появи зеленото поле и затворете. За да избегнете прекомерното надуване на джакузито, когато го оставяте пълно с вода на температура на въздуха по – висока от 20°C, изпуснете малко въздух за да сте сигурни, че манометъра ще бъде винаги в жълтото поле.

5. Помпене на надуваемото покривало.

5.1 Отворете въздушния клапан (а) на покривалото. Свържете маркуча с клапана (b). Отворете въздушния клапан (c) на джакузито, в черен цвят.

5.2 Натиснете Bubble бутона  за да надуете покривалото докато стане твърдо.

5.3 Натиснете Bubble  бутона за повече от 3 сек за да спрете помпето . Откачете маркуча от изхода за компресора и въздушния клапан.

5.4 Поставете обратно тапата на клапана (c). Затворете клапана (a).

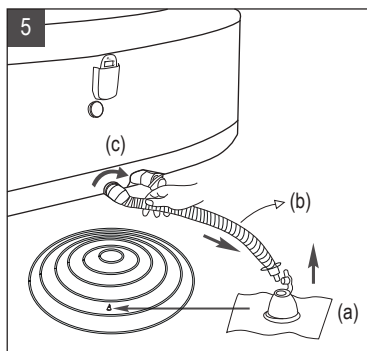

Забележка: Инструкции за изпускане на въздуха

Джакузи

1. Развийте тапата на въздушния клапан.
2. След напълното спадане на джакузито, върнете обратно тапата.

Надуваемо покривало

1. Издърпайте капачката на клапана и изстискайте клапана в основата му, докато не се изпусне.
2. Затворете и вдигнете обратно клапана

6. Пълнене с вода

6.1 Проверете дали линерът е на точното място и пробката сочи към подходящо за източване място. След това започнете да пълните с вода.

6.2 Напълнете джакузито с прясна вода по средата между Максимум и Минимум – линията, маркирана от вътрешната страна на джакузито. Не препълвайте джакузито. Препоръчително е

да пълните джакузито с хладка вода за да може по –бързо да се затопли. Използването на чешмяна вода за напълване на джакузито ще сведе до минимум влиянието на нежелано съдържание, като минерали.

Предупреждение:

- Нивото на водата трябва да достигне Минимум- линията, но да не прескача Максимума В противен случай помпата може да се повреди.
 - Никога не пълнете джакузито директно с вода по – гореща от 40°C.
 - За да се избегнат повреди по техническото оборудване на джакузито, никога не го използвайте, ако нивото на водата е под Минимум – линията.
- 6.3 След като напълните джакузито проверете отново налягането като се уверите, че манометърът сочи към зеленото поле.
- 6.4 Инсталирайте картушения филтър. Моля, вижте на стр.19.
- 6.5 Поставете надуваемото покривало и покривалото с цип върху джакузито, закопчайте от всички страни и заключете джакузито със заключващия механизъм от комплекта .

Важно:

- Проверявайте редовно налягането в джакузито за неизправности
- Проверявайте и смазвайте ципа редовно за да може да се движи плавно
- Уверете се, че покривалото и най-вече страната, насочена към водата, няма контакт със земята или друго замърсяване, когато не се използва.
- Покривалото трябва периодично да се почиства отвън и отвътре, като се използва разтвор, който включва подходяща дезинфекция (пр. 10 ml/l свободен хлор)

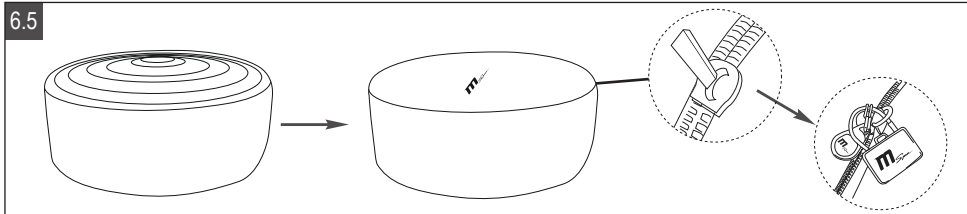
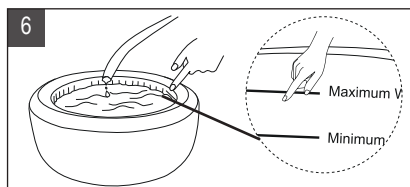

6.6 Включете Нагревателя, съгласно раздел „ Боравене с контролното табло“. Максималната температура на загряване е 40°C. Почасово се загрява с 2°C-2.5°C за двуместни Спа и четириместни квадратни Спа, с 1.5°C-2°C за четириместни кръгли Спа и с 1.2°C-1.8°C за шестместни Спа.

7. Боравене с катинара и със заключващия механизъм

7.1 Боравене с катинара

Оригиналната парола е "000". Следвайте стъпките по – долу за да я промените:

- Натиснете бутон (а) в посока като на фиг.5.1.(1) за да отключите катинара.
- Въведете вашата парола от три цифри като завъртите числата (b), виж фиг.5.1.(2).
- Вкарайте отново жилото на катинара (c). Новата парола е въведена.

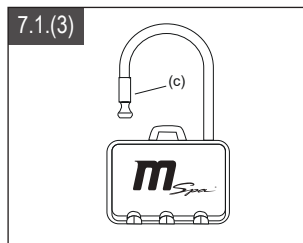
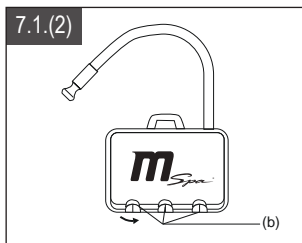
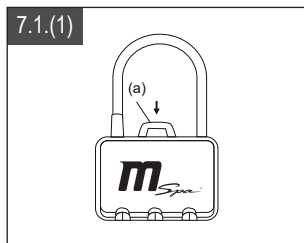

7.2 Боравене със заключващия механизъм на правоъгълни Спа

Заклучване

- Вкарайте заключалката от подложката в заключалката на покривалото на джакузито.

Отключване

- Стиснете двата края на заключалката и в същото време натиснете кръглото копче. Натиснете надолу бутона и отключете.

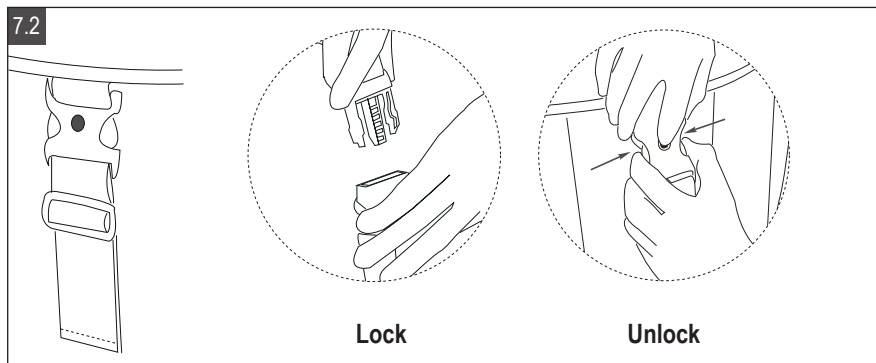

Боравене с дистанционното управление

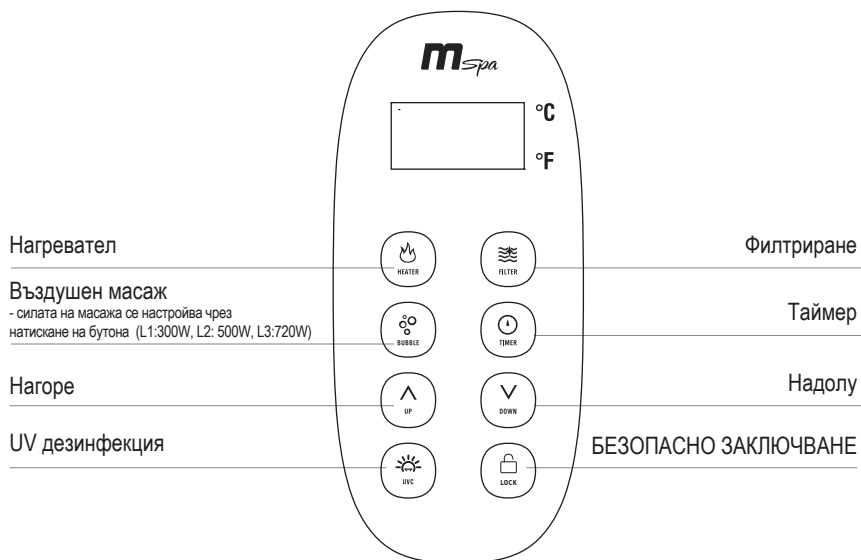

 °C °F **LED дисплей:** След включване натиснете бутона RESET на RCD. Дисплеят автоматично показва текущата температура на водата.
ЗАБЕЛЕЖКА: Действителната температура на водата може да се различава от температурата, показана на LED екрана, с около 1°C.

 **Показване на температурата:** натисни RESET на RCD и прочети актуалната температура.
Нагревател: Натиснете бутона Нагревател за да го пуснете или спрете. Когато пуснете нагревателя, филтърът ще продължи да работи около 15 сек. за да провери дали всичко е наред. Ако няма нищо нередно нагревателят ще продължи да загрява водата докато достигне желаната температура. Когато температурата на водата падне под зададената, нагревателят ще се включи автоматично. Когато бутонът на нагревателя свети в червено, това показва, че той работи, а когато свети в зелено, означава, че в момента не работи.

 **ФИЛТРИРАНЕ:** Натиснете бутона FILTER, за да включите/изключите функцията. Иконата FILTER, показана на LED дисплея, означава, че функцията е активирана.
ЗАБЕЛЕЖКА: Системата за филтриране ще се стартира автоматично, когато се активира системата за отопление или UVC дезинфекция.
ЗАБЕЛЕЖКА: След изключване на отоплителната система системата за филтриране ще спре автоматично за 30 секунди.
Напомняне за почистване на филтърния патрон: Когато иконата ФИЛТЪР мига непрекъснато, картунения филтър трябва да бъде почистен или сменен. След като това бъде направено, натиснете бутона FILTER за 3 секунди, за да нулирате напомнянето.
Автоматична филтрация: Когато SPA е в режим на готовност (stand-by), филтрационната система ще работи автоматично 60 минути на всеки 8 часа.
Режим на самопочистване на филтърната помпа: В този режим на дисплея се появява надпис "CLE". Можете да прекратите режима, като натиснете произволен бутон.
- Самопочистващ цикъл с продължителност 20 секунди се активира всеки път, когато филтърът бъде изключен. Ако филтърът бъде изключен в рамките на 20 секунди след включване, цикълът няма да започне.
- Изключете всички други функции, включително LED светлинната лента. След това натиснете

едновременно бутоните FILTER + UP, за да активирате ръчно 100-секунден самопочистващ цикъл.



Въздушен масаж: Може да се настройва на 3 степени. Фабричната настройка е на ниво 2 (500W) Натиснете бутона веднъж за да усилите до 3-та степен (720W). Натиснете още веднъж за да Върнете на 1-ва степен (300W). За да спрете масажа натиснете бутона за 3 сек .
Забележка: На всеки 20 мин. въздушният масаж спира от съображения за сигурност. След 10 мин може да се пусне отново.



Внимание: Въздушният масаж може да се пусне само ако копчето за надуване показва <OFF>. **Бутони за настройка:** Натисни бутона „Нагоре“ или „Надолу“ за да промените температурата. Можете да коригирате в рамките на 3 сек., след което модусът за промяна на температурата се изключва. Температурата, която се показва на екрана, е актуално зададената.



Забележка: Фабричната настройка на температурата е 38°C; Диапазон за нагласяне: 20 - 40°C. **Заклучване на дисплея:** Натиснете едновременно двата бутона Нагоре/Надолу за 3 сек., ще чуете звуков сигнал три пъти, потвърждаващ, че екрана е заключен. Повторете операцията за отключване.



1-99h

Таймер: Натиснете Таймера за да влезете в менюто за интелигентни настройки. Натискайки бутоните Нагоре/Надолу можете да настроите Нагревателя да се включи автоматично след определен брой часове. Нагревателят ще се включи след зададения час. Когато е активиран, бутонът свети зелено.

Прекъсване: Натиснете бутона Таймер за 3 сек. за да анулирате зададените параметри.
ЗАБЕЛЕЖКА: По време на работа на Нагревателя не може да влезе в менюто за настройки. Менюто за настройки се деактивира след включване на Нагревателя.



3s

Бутон за превключване по Целзий/Фаренхайт: Температурата може да се показва в градуси по Целзий или по Фаренхайт. Натиснете бутона Надолу за 3 секунди, за превключване между двете опции.



Натиснете бутона UVC: за да включите/изключите UVC системата за дезинфекция. Иконата UVC, показана на дисплея, означава, че системата за UVC дезинфекция е активирана.
ЗАБЕЛЕЖКА: UVC излъчвателят е вграден в кутията за управление. Затова функцията може да се включи по всяко време, дори когато в джакузито има хора.



БЕЗОПАСНО ЗАКЛЮЧВАНЕ: Натиснете бутона LOCK, за да заключите/отключите контролера. В режим на заключване за безопасност контролерът е деактивиран и джакузито запазва всички предишни настройки.

Важно: При следните условия водата в джакузито ще се загрява по – бавно:

- Околната температура е по – ниска от 10°C.
- Скоростта на вятъра е над 3.5-5.4m/s(8-12mph).
- Въздушният масаж е активиран докато Нагревателят работи.
- Покривалото не е сложено правилно докато Нагревателят работи.

	Честота	Действие
Карт. филтър	Използване до 150 ч, след което се включва сигнал за почистване или подмяна	Почистете филтъра или го сменете с нов Картушеният филтър трябва да се почисти или смени след 150 ч работа.
СПА	Не се ползва 2-3 дни или повече	Сложете покривало за защита
	Проверете качеството на водата и ако трябва коригирайте с препарати	Използвайте препарати за поддръжка на водата

Поддръжка на водата и употреба на препарати

ВНИМАНИЕ: Преди да започнете с поддръжката, винаги проверявайте дали джакузито е изключено от електрическата мрежа, за да предотвратите риск от нараняване или смърт.

Поддръжка на картушен филтър

1. Проверявайте и почиствайте картушения филтър след всяко ползване на джакузито. Следвайте стъпките по-долу:

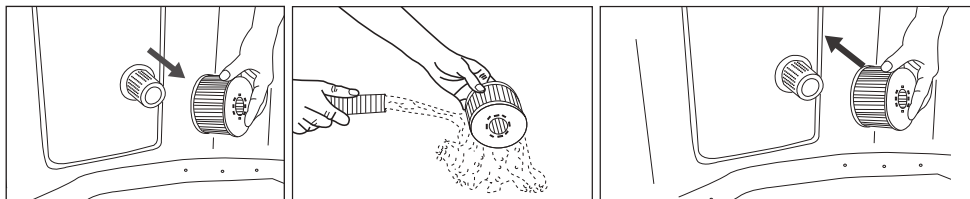

Забележка: Сменяйте филтъра на всеки 3-5 дни или ако се замърси и се обезцвети.

Забележка: Винаги трябва да има монтиран картушен филтър за държача, когато джакузито е пълно с вода.

Забележка: Изключете всички функции, преди да смените или почистите картушения филтър.

2. Ако входът или изходът на джакузито се запушат с мръсотия, използвайте гаечния ключ, за да развиете капачката и след това почистете, ако е необходимо.

Забележка: Преди да развиете държача, уверете се, че джакузито е празно. Никога не го развивайте, когато спаваната е пълна с вода!

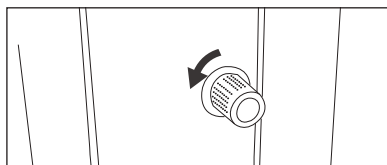

Поддръжка на водата

1. Сменяйте водата в джакузито на всеки 3-5 дни, в зависимост от честотата на употреба. Ако водата е видимо замърсена или се замъти, а използването на подходящите препарати не помогне, сменете водата и почистете джакузито. Вижте раздела „Почистване, източване и съхранение“.

2. Препоръчваме винаги да вземате душ, преди да влезете в джакузито. Козметичните продукти, лосионите за тяло и др. подобни, могат лесно да понижат качеството на водата.

3. Когато не използвате джакузито, поставете покривалото, за да го предпазите от замърсяване.

4. Използвайте препарати, за да поддържате водата чиста и безопасна за използване. Повредите по джакузито, причинени от неправилната употреба на химикали и неправилно третиране на водата, не се покриват от гаранцията.

Консултирайте се с местните дистрибутори на

консумативи за басейни и спа, за да получите повече информация относно това какви препарати да използвате.

5. Защита при твърда вода и наличие на варовик

- Ако живеете в район с твърда вода или наличие на варовик, задължително използвайте химически препарати, които предотвратяват натрупването му.
- Варовикът може да се натрупа по важни компоненти като филтриращата помпа и нагревателя, което води до намалена ефективност или повреда.
- Такива повреди не се покриват от гаранцията, затова превенцията е от съществено значение.

6. Редовно промиване на системата

- За да поддържате качеството на водата и здравето на оборудването, извършвайте редовно промиване на системата със съответстващ почистващ препарат.

- Това помага за премахване на натрупвания и поддържа Вашето спа чисто и ефективно.

Дезинфекция на водата

Редовно измервайте стойностите на водата, за да я поддържате чиста. (Правете го ежедневно, ако е нужно.) Употребата на дезинфекциращи препарати ще контролира бактериите и развитието на вируси във водата. Поддръжката на правилен баланс на водата с помощта на препарати е най-важният фактор за удължаването на живота на джакузито, както и за поддръжката на чиста и безопасна вода. Намирането на точната техника е важна част от тестването и третирането на водата. Свържете се със специалист, в случай, че имате нужда от съвет за използването на препарати, тестери и процесът по тестване на стойностите на водата.

Воден баланс

Следвайте инструкциите по-долу за поддръжка на водата в джакузито.

Параметър	Честота на тестване	Коректни стойности
рН	Ежедневно	7.2-7.6 при използване на хлор; 7.2-7.8 при използване на бром
Свободен хлор	Ежедневно	3-5 ppm
Остатъчен бром	Ежедневно	2-4 ppm
Обща алкалност	Ежеседмично	80-120 ppm
Обща твърдост	Ежеседмично	200-500 ppm

Забележка

- Ниското ниво на рН може да повреди конструкцията и помпата на джакузито. Всички щети, причинени от неправилна употреба на препарати, не се покриват от гаранцията.
- Високите стойности на рН причиняват появата на бели отлагания по вътрешната част на помпата, което може да доведе до сериозни щети.

Третиране на водата:

- Добре е да държите всички дюзи отворени, а всички клапани – затворени, за да може третираната вода да преминава свободно през тръбите.
- Винаги спазвайте указанията за употреба на производителя. Следвайте упътванията за безопасност.

Никога не смесвайте химикалите. Използвайте ги поотделно. Оставете препарата да се разтвори и

- усвои напълно, преди да добавите друг.
- Моля, обърнете внимание, че хлор и бром не трябва да се смесват. Това е изключително опасно. Ако обичайно използвате препарати на базата на хлор и искате да преминете към употребата на бром, и обратно, е важно преди това да смените водата на джакузито. Не добавяйте препарати, докато джакузито се използва. Това може да раздразни кожата и очите. Не прекалявайте с употребата на препарати или концентриран хлор. Това може да увреди фолиото на джакузито, както и да създаде потенциална опасност за кожата ви. Неправилната употреба на химикали анулира гаранцията.

Плаващ дозатор

Към вашият спа център има стандартен дозатор. Той е предназначен за 1 таблетка. Не слагайте препарати под формата на течности или гранули.

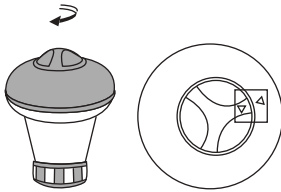

Завъртете капачката обратно на часовниковата страна докато двете стрелки се срещнат.
Премахнете капачката.

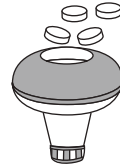

Сложете химически таблетки. Моля, вижте опаковката или ръководството на препарата, който сте закупили, за правилната дозировка.

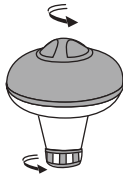

Завъртете горната капачка по посока на часовниковата стрелка. Регулирайте дозировката, като завъртите долния капак, за да отворите или затворите отворите на дозатора.



Поставете дозатора в спа центъра. Уверете се, че филтърната помпа работи по време на процеса на дезинфекция.

Източване, почистване и съхранение

Източване

1. Изключете всички бутони (нагревател, филтър и масаж) на контролното табло.
2. Свържете адаптора за източване към градински маркуч и насочете другия край на маркуча към подходящо за източване място (Фиг.1).
3. Махнете тапата от пробката за източване от външната страна на джакузито и свържете адаптора заедно с градинския маркуч към пробката за източване.(Фиг.2)
4. Отворете пробката за източване от вътрешната страна на джакузито и водата ще потече от маркуча (Фиг.3)
5. Когато се изтече водата, наклонете джакузито към пробката за източване за да се изпразни напълно (Фиг.4)
6. Натиснете  Бутона Масаж за да изсушите всичката вода от тръбите. Натискайте бутона в продължение на 15 мин.(Фиг.5)
7. Използвайте чиста кърпа за да попиете останалата вода в джакузито и да забършете контролния панел(Фиг.6)

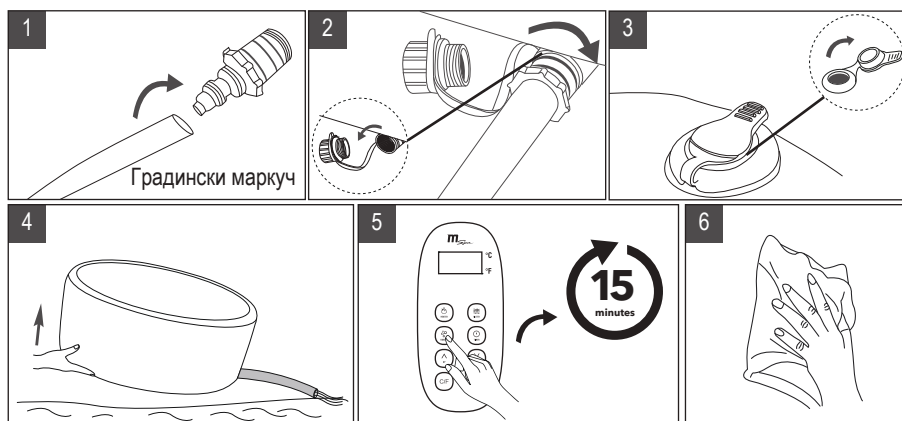

Почистване на джакузито

Ако водата в джакузито стане мътна и не може да се оправи с препарати, сменете водата с нова.

След като водата в джакузито е източена, извадете картушения филтър и го почистете или сменете.

Използвайте гъба и мек сапунен разтвор за да изчистите замърсяванията отвътре в джакузито.

Изплакнете старателно преди да напълнете с нова вода.

Важно: Не използвайте метални или твърди четки, както и агресивни почистващи препарати.

Поправка на джакузи или на надуваемо покривало (опционално)

Използвайте приложената лепенка за да залепите спукванията:

1. Почистете и изсушете старателно проблемния участък
2. Сложете лепило на пвц-лепенката и бързо я залепете върху дупчицата. (лепилото не е включено)
3. Натиснете мястото за да изкарате въздуха и го оставете да изсъхне за 5-10 минути.

Забележка: Лепилото не е включено в комплекта.

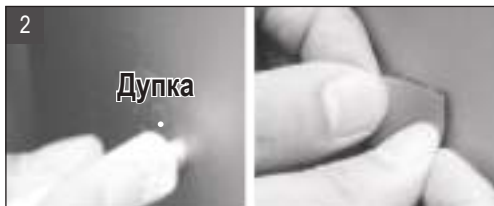

Съхранение и подготовка за следващо ползване

1. Подсушете и почистете джакузито следвайки инструкциите в предишния раздел.
2. Спаднете въздуха от джакузито и размонтирайте таблото за управление и надуваемото покривало (*опционално)
3. Уверете се, че всички компоненти и аксесоари са старателно почистени и изсушени преди съхранение. Преди да сгънете джакузито го изсушете на не много силно слънце.
4. Сгънете джакузито като внимавате да не образувате остри ъгли, които да повредят линера
5. Пригответе нов картушен филтър за следващия път
6. Съхранявайте джакузито и компонентите на сухо място с контролирана температура между 0°C - 40°C.
7. Препоръчваме да използвате оригиналния кашон.

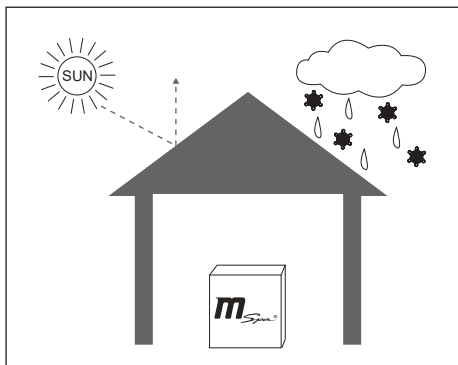

ПРЕДПАЗНИ МЕРКИ ПРИ СЕЗОННА УПОТРЕБА

Надуваемите джакузита са изработени от подсилен PVC материал, чиято същност определя, че те лесно се влияят от времето и температурата. Моля, обърнете специално внимание, когато използвате джакузито при различни сезонни условия.

През лятото / слънчеви дни

- Direct sunshine and hot weather will both lead the spa liner to expand.
Горещото време и директната слънчева светлина ще доведат до разширяване на линера.
- Моля, проверявайте редовно налягането на въздуха. Манометърът винаги трябва да сочи към зеления сектор, когато джакузито е пълно с вода. Когато оставяте джакузито навън за по-дълъг период от време, без надзор, освободете малко въздух, докато манометърът започне да сочи към жълтия сектор. Това ще предотврати линера на джакузито да се разшири твърде много, поради повишаване на температурата през деня.
- За да предпазите кожата си от слънчево изгаряне, силно се препоръчва да се наслаждавате на джакузито сутрин или вечер, когато слънчевата светлина е по-слаба и температурата по-благоприятна.

- Проверявайте температурата на водата и помислете за понижаването , когато не ползвате джакузито. Изключете напълно нагревателя, ако не използвате джакузито за продължителен период от време.

През зимата

Надуване

Ниската температура ще втвърди PVC материала и ще го направи по-крехък.

- Новото джакузи може да е било съхранявано или транспортирано на ниски температури (под 4°C / 39°F) преди да бъде разгънато. Поставете кашона в закрито, топло помещение за 12 часа, за да се омекоти материала преди ползване.
- Колкото по-ниска е температурата, толкова повече въздух ще е нужен на джакузито и толкова по-дълго ще отнеме надуването му. След като водата се нагрее до много висока температура, въздухът в стените ще се увеличи. За да съкратите времето на надуване и за да се намали разширяването на линера, препоръчваме надуването на джакузито да е на температура по-висока от 15°C / 59°F. Ако температурата в помещението е по-ниска от 0°C / 39°F, джакузито не трябва да се надува.

Загряване и запазване на топлината

При студено време загряването на водата ще отнеме повече време. Препоръчва се:

- Напълнете джакузито с хладка вода (не по-висока температура от 40°C / 104°F), за да я загреете по-бързо.
- Използвайте подложката и надуваемото покривало за по-добър ефект на запазване на топлината.
- Когато температурата навън е под 4°C(39°F), дори когато не използвате джакузито, стига да е напълнено с вода, нагревателят трябва винаги да бъде включен (или да поставите джакузито в режим на готовност) за да се предотврати замръзване на водата.
- Вашето джакузи е оборудвано със система против замръзване. Поставете джакузито в режим на готовност, когато температурата на водата падне под 1°C/33.8°F, нагревателят ще се включи автоматично, докато водата се загрее до 3°C/37.4°F. Това ще предотврати замръзване на водата. Ако няма да използвате джакузито в близко бъдеще, моля, разглобете го и го съхранявайте, като следвате процедурата за съхранение.

В дъждовни дни

MSpa има IPX5 водоустойчивост, което означава, че може да издържи на водна струя с ниско налягане. Следователно джакузито може да бъде излагано навън в условия на слаб дъжд.

Ако все пак държите да ползвате джакузито без обособено непромокаемо съоръжение, не включвайте функцията с въздушен масаж. Това е необходимо, защото дъждът също се просмуква от помпата, което води до намокряне и ръжда на компресора за въздушен масаж и може да предизвика неизправност и анулиране на вашата гаранция.

Въпреки че щепселът също има IPX5 водоустойчивост, препоръчително е да го поставите някъде, където да не е изложен на дъжд, за да предотвратите щети, причинени от натрупване на вода поради обилен дъжд.

Отпадък и опазване на околната среда



Отпадъци от този продукт не бива да се изхвърлят с други битови такива.

С цел предотвратяване евентуална вреда за околната среда и човешкото здраве от неконтролирано изхвърляне на отпадъци, рециклирайте отговорно.

По този начин насърчавате многократното използване на материалните ресурси.

Отстраняване на проблеми

ERROR CODE CHART

ЧЕТЕНЕ НА LED	ПРИЧИНА	РЕШЕНИЕ
- - - / 888 / EEP	Сигналният проводник е разхлабен	Свържете се с местния сервизен център на MSpa
	Неуспешна комуникация	Свържете се с местния сервизен център на MSpa
F0	Температурата на водата е под 0°C (32°F) или надвишава 50°C (122°F)	Сменете водата
	Повреда на температурния сензор	Свържете се с местния сервизен център на MSpa
F1	F1 се показва веднага след натискане на FILTER, HEATING или UVC	Почистете частите и тръбите, през които преминава водата
	F1 се показва 15 сек. след натискане на ФИЛТЪР, ОТОПЛЕНИЕ или UVC	<ol style="list-style-type: none"> 1. Добавете още вода към минималната линия 2. Почистете частите и тръбите, през които преминава водата 3. Вижте раздел "ФИЛТРИРАНЕ", за да извършите режим на самопочистване. 4. Свържете се с местния сервизен център на MSpa

Проблем	Причина	Решение
Дисплеят на контролното табло няма картина	Спиране на ток	Проверете ел.захранването
	RCD е изключен	Рестартирайте RCD следвайки стъпките от RCD-тест раздела
	RCD е повреден	Свържете се със сервизния център
	След натискане на бутон Reset, Control Panel няма визуализация	Свържете се със сервизния център
Няма добро загряване	Зададена е твърде ниска температур	Задайте по-висока температура
	Замърсен картушен филтър	Почистете или сменете карт. филтър
	Нивото на водата не е достигнало Минимум-линията	Добавете още вода до Минимум-линията
	Неизправност в Нагревателя	Свържете се със сервизния център
	Филтърната помпа е повредена	Свържете се със сервизния център
Компресорът за въздушен масаж не работи	Автоматично изключване за 10 мин	Изчакайте 10 минути
	Еднопосочния край не е отворен	Свържете се със сервизния център
	Неизправност в контролния панел	Свържете се със сервизния център
	Ключ за надуване в <ON> позиция	Завъртете в позиция <OFF> и натиснете отново бутона за Масаж .

Проблем	Причина	Решение
Неизправност в Озонатора	Водното ниво е под Минимума	Добавете вода над Минимума
	Еднопосочния кран е блокиран	Свържете се със сервизния център
	Филтърната помпа не работи	Консултирайте се със секция „Филтърна помпа не работи“
Филтърната помпа не работи	Филтър задръстен с мръсотия	Почисти или смени картушен филтър
	Неизправност във филтърна с-ма	Свържете се със сервизен център
Джакузи с нетипична форма	Свърх въздушно налягане от силна слънчева светлина	Провери възд. налягане и освободи въздух, ако е необходимо. При горещо време е препоръчително да изпуснете малко въздух от джакузито за да избегнете евентуални щети.
Теч от джакузито	Неизправност в изхода/входа на джакузито	Затегнете връзките на входа/изхода
	Дренажният клапан не е затворен напълно.	Затворете дренажния клапан. Свържете се със сервизния център, ако продължава теча
	Воден теч от самото джакузи	Залепете дупката/ с приложения ремонтен комплект
Джакузито губи въздух	Разхлабен въздушен клапан	Надуйте джакузито докато жълтата секция от манометъра се открие. Уверете се, че сте клапана е затворен добре. Сменете клапана, ако е необходимо
	Дупка или цепнатина в джакузито	Сложете сапунена вода в спрей бутилка и пръснете по шевове. Ако има изтичане, ще излязат малки мехурета. След като намерите отвора, от който тече, почистете и подсушете зоната на изтичане, след това използвайте ремонтния комплект. Погледнете раздела за ремонт на стр.22.
Водата не е чиста	Използвана е твърде дълго	Сменете водата
	Недостатъчно филтриране	Увеличете честотата на филтриране
	Замърсен картушен филтър	Почистете или сменете карт. филтър навреме
	Неправилна поддръжка на водата	Консултирайте се с инструкциите за препарат

Свържете се с вашия местен MSpa дистрибутор или сервизен център за въпроси или проблеми с продуктите на MSpa.

Къде мога да намеря серийния номер?
На гърба на кутията за управление. Или в долната част на кутията за управление.

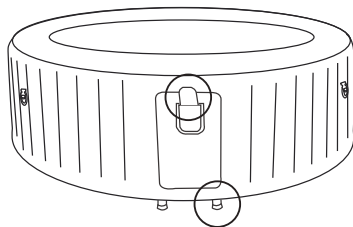

Как мога да намеря контакт с моя сервиз?

* Сканирайте QR кода по-долу или посетете <https://www.the-mspa.com/after-sales>.

1. Въведете серийния номер на вашето джакузи.
2. Ще се покаже съответният доставчик на услуги.



* Информацията за контакт с местния сервизен център можете да намерите на гърба на гаранционната карта.

MSPA Гаранция

Джакузи MSPa са произведени с голямо внимание и надеждност. Всички продукти са проучени и без открити дефекти след производство.

MSpa гарантира за материала на производство и изработката за период от: ЕДНА (1) година

Гаранционният срок започва от датата на закупуване и MSPa изисква представяне на оригинално доказателство за покупка за установяване на датата. По време на гаранционния период MSPa или ще поправи, или замени по свое усмотрение дефектните продукти. Продуктите за подмяна или ремонтните части ще бъдат гарантирани само за остатъка от неизтеклата част на оригиналната гаранция.

Политика за доставка

Потребителите носят отговорност за доставката / товара , когато връщат дефектните части на MSPa сервизен център.

Гаранционна политика

- Ограничената гаранция не се прилага за дефекти, произтичащи от небрежност, злоупотреба или друга причина извън контрол на MSPa, включваща, но не само : нормално износване, небрежност или неспазване на инструкциите на продукта, неправилна или незадоволителна поддръжка; неправилно хранене; химическо увреждане на водата, загуба на вода, неразрешена модификация или ремонт на продукта; пожар, изсветляване, наводнение или други външни причини
- Тази гаранция е валидна само в страната на покупка в такива страни, където MSPa продава и обслужва същия модел с идентични технически спецификации
- Гаранционното обслужване извън страната на покупка е ограничено до условията на съответната гаранция в страната на обслужване. Когато разходите за ремонт или подмяна не са обхванати от тази гаранция, MSPa информира собствениците и разходите се начисляват на собственика.
- Тази гаранция важи само за първоначалния купувач и се прекратява при всяко прехвърляне на собствеността.
- Всички ремонти, за които са направени гаранционни претенции, трябва да бъдат предварително разрешени от ORPC чрез лицензиран дистрибутор или агент, при условие че дефектната част се връща на дистрибутора или агента Предварителен транспорт, при поискване .
- Всички оторизирани търговски дилъри са отговорни за областта, където е вашия MSPa продукт. ORPC не носи отговорност за разходи за изработка от неоторизирано обслужващо лице.
- Разходите по продуктите, маркирани от двама производители/износители : както MSPa, така и с още един вносител , се уреждат изключително от гаранцията , предоставена от другия производител.

Регистрация на гаранцията

Моля, винаги пазете разписката за покупка и гаранционната карта, в случай на бъдеща справка с гаранцията. Всички претенции трябва да бъдат предоставени на оторизирани дилъри или сервизи партньори на MSPa. От съществено значение е всички подадени искове да предоставят необходимата информация, включително име на клиента, разписка за покупка, сериен номер, номер на продукта, проблеми и поискани части.